

M16×30寸切ボルト  
袋ナット・平座金

クロスバー

エンドプレート  
FB44X4.5

L56X60X6

ベアリングバー  
(SS400)  
D1B50X7X4  
(BPN40)

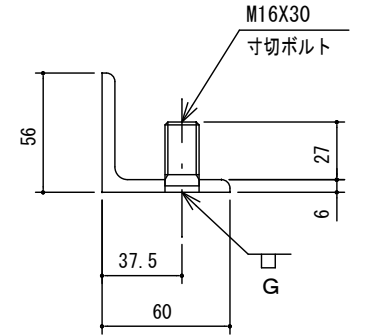
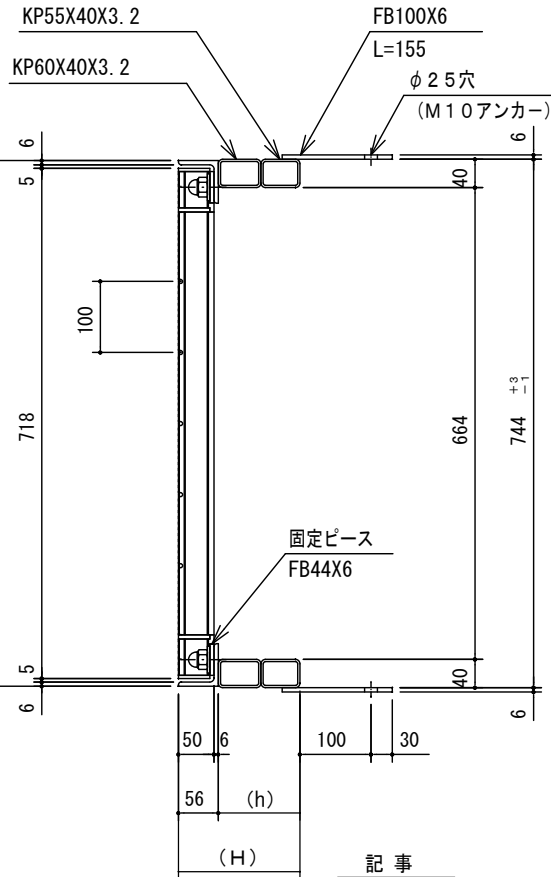
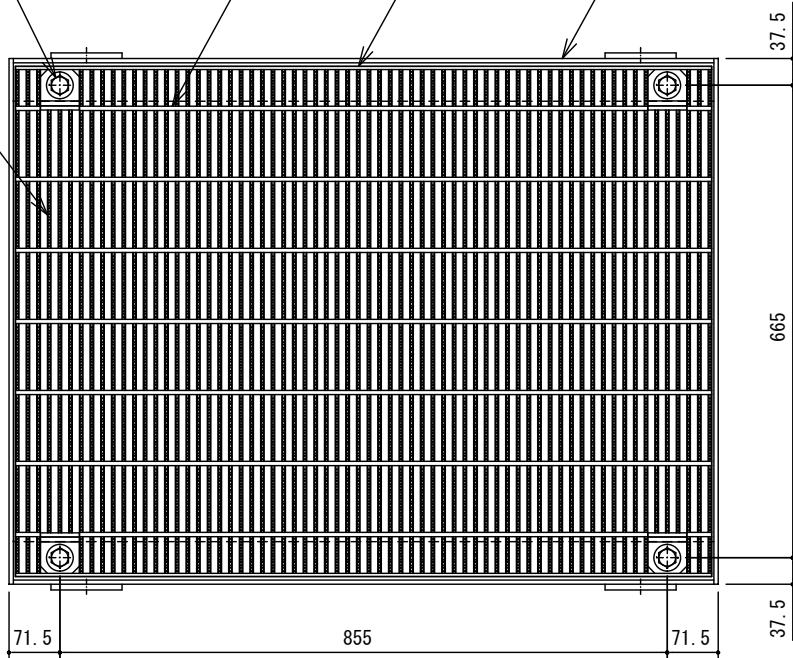

寸切ボルト部詳細図

	(H)	(h)
50用	171	115
60用	181	125
70用	191	135
80用	201	145
90用	211	155
100用	221	165
110用	231	175

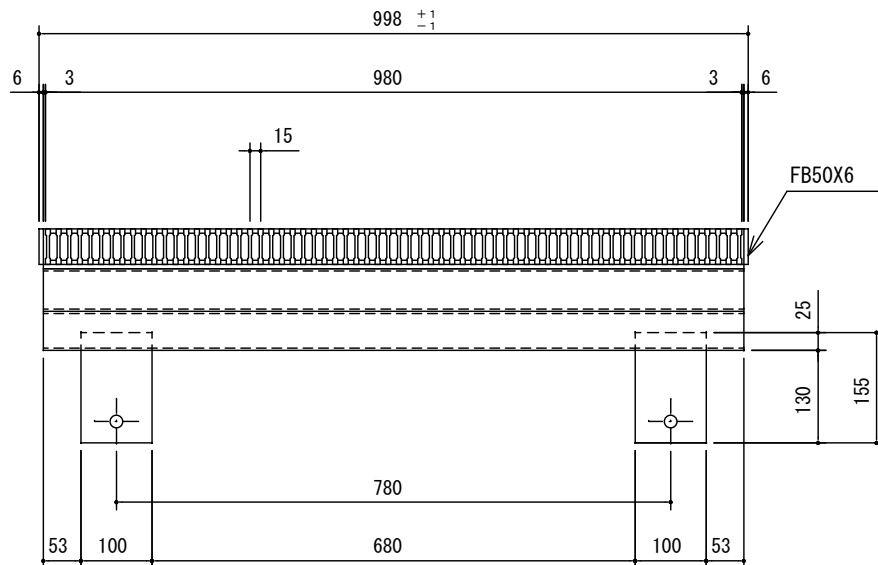

記事

1. 型式 D1FV50型
2. 表面処理 グレーチング: 亜鉛メッキ (HDZT77)  
受 枠: 黒ペイント
3. 設計条件 荷重: T-25 (1輪50kN)  
衝撃係数 i = 0.1 (ベアリングバーに直角)
4. 注意事項 二次製品向けの為製作注意の事

APPROVED BY		WORK NO.
JUDGED BY		
ENG'R IN CHARGE		DRAWING NO.
CHECKED BY		マルテスリット側溝 RG型管理樹600用 グレーチング蓋詳細図 (D-GRIP細目・ボルト固定式)
DRAWN BY		
DATE DRAWN		
SCALE	1/11	DAIKURE CO., LTD.