

M16×30寸切ボルト
袋ナット・平座金

ベアリングバー
(SS400)
DIB44X5X3
(BPN40)

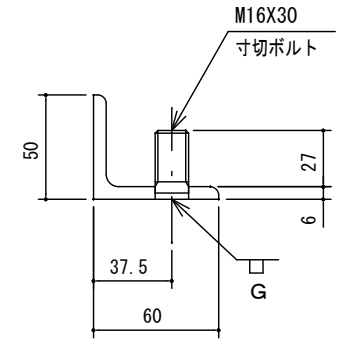
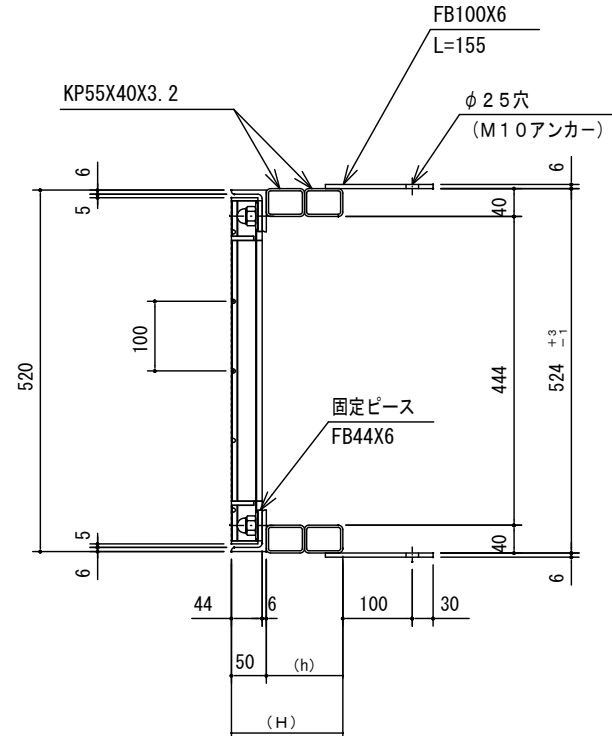
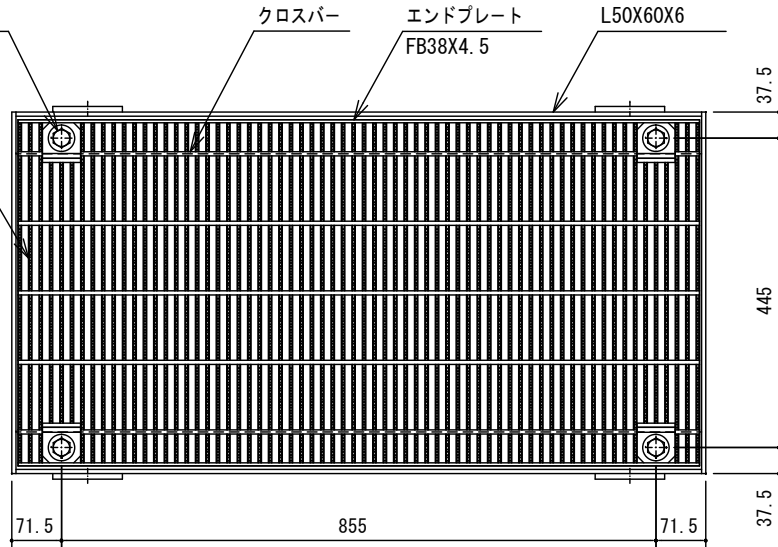

寸切ボルト部詳細図

| | (H) | (h) |
|------|-----|-----|
| 50用 | 160 | 110 |
| 60用 | 170 | 120 |
| 70用 | 180 | 130 |
| 80用 | 190 | 140 |
| 90用 | 200 | 150 |
| 100用 | 210 | 160 |
| 110用 | 220 | 170 |

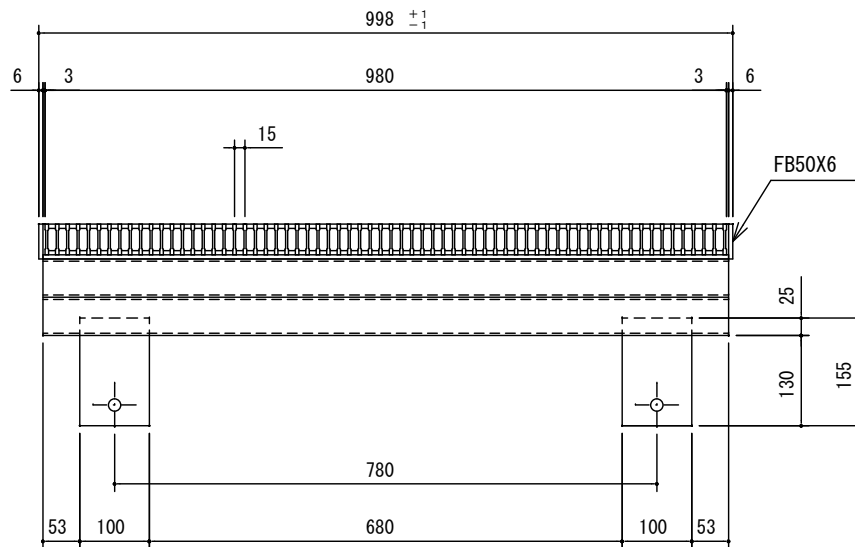

記事

1. 型式 D1FV44型
2. 表面処理 グレーチング: 亜鉛メッキ (HDZT77)
受 枠: 黒ペイント
3. 設計条件 荷重: T-25 (1輪50kN)
衝撃係数 $i = 0.1$ (ベアリングバーに直角)
4. 注意事項 二次製品向けの為製作注意の事

| | | |
|-----------------|------|--|
| APPROVED BY | | WORK NO. |
| JUDGED BY | | |
| ENG'R IN CHARGE | | DRAWING NO. |
| CHECKED BY | | |
| DRAWN BY | | |
| DATE DRAWN | | |
| SCALE | 1/11 | <p>マルチスリット側溝 RG型管理樹400用 グレーチング蓋詳細図 (D-GRIP細目・ボルト固定式)</p> <p> DAIKURE CO., LTD.</p> |