

寸切ボルト部詳細図

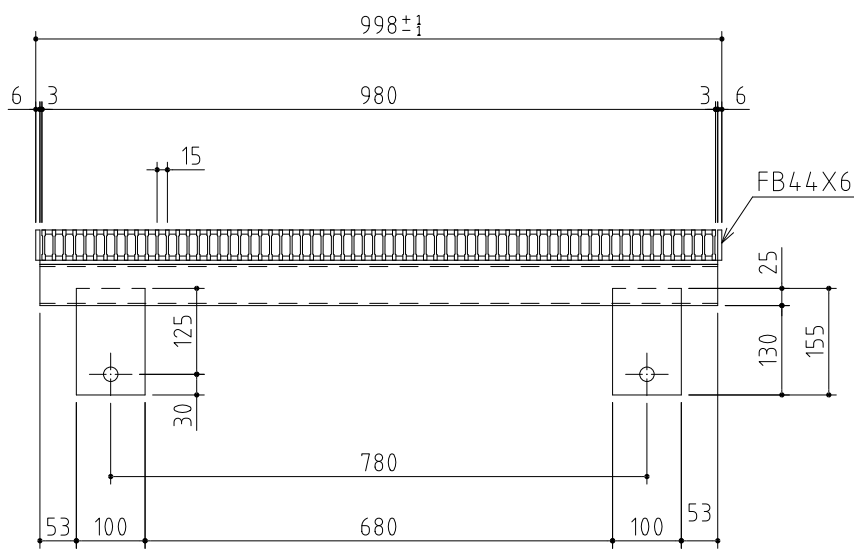

記事

1. 型式 D1FV44型
2. 表面処理 グレーチング：亜鉛メッキ (HDZT77)
受 枠：黒ペイント
3. 設計条件 荷重：T-25 (1輪50kN)
衝撃係数 $i = 0.1$ (ベアリングバーに直角)
4. 注意事項 二次製品向けの為製作注意の事

重量

GR : 54.9 kg
受枠 : 25.0 kg

APPROVED BY		WORK NO.
JUDGED BY		
ENG'R IN CHARGE		DRAWING NO. GM24S40090S (ザラ番: GM10S41041D_R1)
CHECKED BY		
DRAWN BY	入幡	DAIKURE CO., LTD.
DATE DRAWN	2024/6/4	
SCALE	1/11	